



MASTER LEDspot LV

MASTER LEDspotLV 4-20W 830 MR16 24D

Poskytuje teplé světlo podobné světlu halogenové žárovky. Zvláště se hodí do veřejných prostor, jako jsou recepce, haly, chodby, schodiště a umývárny, kde je světlo stále rozsvícené. Master LEDspot nabízí možnost volby mezi různými vyzařovacími úhly, které zajišťují ostře ohraničený rozptyl světla. Paprsek neobsahuje žádné UV ani IR - je tedy vhodný pro nasvětlování objektů citlivých na teplo (jídlo, organické materiály, obrazy atd.) Technologie aktivního chlazení - díky integrovanému větráku je dosaženo maximálního výkonu. Patentovaný inteligentní driver zajišťuje kompatibilitu s existujícími elektromagnetickými a elektronickými halogenovými transformátory.

Údaje o produktu

• Obecné informace

Patice - objímka	GU5.3
Tvar	MR16 [MR 16inch/50mm]
Jmenovitý život	45000 hr
Nominal Lifetime hours	45000 hr

• Světelná charakteristika

Kód barvy	WH
Barva světla	Bílá
Vyzařovací úhel	24 D
Vyzařovací úhel	- [-]
Teplota chromatičnosti	3000 K
Světelný tok	220 Lm
Intenzita světla	1100 cd
Index podání barev	80
Měrný výkon zdroje	55.00 Lm/W
Teplota chromatičnosti	3000 K [CCT 3000K]
Jmenovitý světelný tok	220 Lm
zz - konec nom. života	70 %
Colour consistency	6 steps
Rated Beam Angle	24 D
Luminous flux in 90° cone	220 Lm

• Elektrické údaje

Příkon	4 W
Technický příkon	4.0 W
Napětí	12 V
Síťový kmitočet	50-60 Hz
Účinnost	0.7 -

Proud zdroje mA	520 mA
Stmívatelné	Ne [Ne]
Ekvivalentní příkon	20 W
Jmenovitý příkon	4.0 W
Doba startování	0.5 (max) s
Warm-up Time to 60% Light Outp	instant full light
Suitable for accent lighting	Yes

• Teplotní údaje

• Ekologické údaje

Energetický štítek	A
--------------------	---

• Spínací cyklus

Spínací cykly	50000X
---------------	--------

• Rozměry produktu

Celková délka C	47.8 mm
Průměr D	50 mm

• Produktové informace

Objednávkové číslo	193807 00
Kód produktu	871829119380700
Název produktu	MASTER LEDspotLV 4-20W 830 MR16 24D
Název objednaného produktu N	MAS LEDspotLV 4-20W 830 MR16 24D
Pocet kusu v balení N	1
Balící množství	10



PHILIPS

MASTER LEDspot LV

Pocet balení v transportním balení 10
EAN produktu 8718291193807
EAN transportního balení 8718291193814

eop_12nc 929000217702
Hmotnost produktu 0.046 kg

Varování a bezpečnost

- Provoz při teplotě -20°C and 45°C

- Provoz pouze v suchém a neprašném prostředí; pouze do svítidel s 10mm mezerou pro odvětrání
- Není vhodné pro použití pro nouzové či únikové osvětlení

Rozměrové výkresy

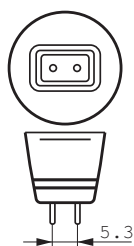
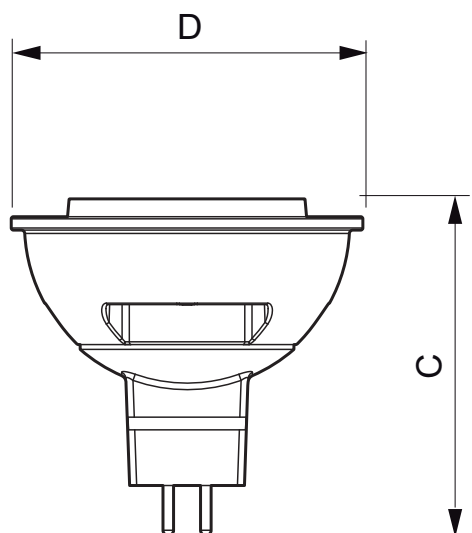

GU5.3

MASTER LEDspotLV 4-20W 830 MR16 24D

Product	C (Norm)	C1 (Max)	D (Norm)	D1 (Norm)
LED 4-20W GU5.3 830 MR16 24D	47.8	-	50	-



© 2014 Koninklijke Philips N.V. (Royal Philips)
Všechna práva vyhrazena

Změna specifikací bez upozornění. Ochranné známky jsou vlastnictvím Koninklijke Philips N.V. (Royal Philips) nebo jejich příslušných majitelů.

www.philips.com/lighting

2014, Květen 13
Změna údajů vyhrazena