

# DOMOVNÍ VIDEOTELEFONY



Vidíme svět v barvách

- Vyšší úroveň kontroly vstupu
- Systémy vhodné pro nové instalace i rekonstrukce
- Široká škála typů a příslušenství





1703/37



1703/17



1706/1



1706/2

## VIDEOTELEFON 1703



**1703/17** 4" barevný TFT videotelefon pro sluchově postižené, tlačítko pro odemýkání, 2 servisní tl.

**1703/37** 4" barevný TFT HANDS-FREE videotelefon pro sluchově postižené, tlačítko pro odemýkání, 2 servisní tl., (bílý)

### PŘÍSLUŠENSTVÍ

- 1703/60 Instalační krabice pro videotelefon 1703 HF
- 1703/61 Souprava pro instalaci 1703 HF na sádkarton
- 1703/82 Deska pro upevnění 1703/1 v systému 1082
- 1703/84 Deska pro upevnění 1703/4 v systému 1082
- 1703/97 Deska pro upevnění 1703/17, koax. kabel
- 1703/93 Deska pro upevnění 1703/37, koax. kabel
- 1703/95 Deska pro upevnění 1703/37 v systému 1074
- 1703/957 Deska pro upevnění 1703/17 v systému 1074

## VIDEOTELEFON 1706

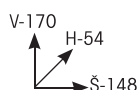

- 1706/1** 3,5" barevný TFT HANDS-FREE videotelefon, systém 1082 (černá)
- 1706/2** 3,5" barevný TFT HANDS-FREE videotelefon, systém 1082 (bílá)
- 1706/5** 3,5" barevný TFT HANDS-FREE videotelefon, systém 1083 (černá)
- 1706/6** 3,5" barevný TFT HANDS-FREE videotelefon, systém 1083 (bílá)
- 1706/7** 3,5" barevný TFT HANDS-FREE videotelefon, systém 1039 (černá)
- 1706/8** 3,5" barevný TFT HANDS-FREE videotelefon, systém 1039 (bílá)

### PŘÍSLUŠENSTVÍ

- 1706/60 Instalační krabice pro videotelefon 1706/1
- 1706/61 Souprava pro instalaci 1706/1 na sádkarton



1707/1



1707/50



1715/1



1715/50



1716/2

## VIDEOTELEFON 1707

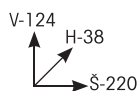



 1707/1 4" barevný TFT videotelefon, tlačítko pro odemýkání, 3 servisní tlačítka

### PŘÍSLUŠENSTVÍ

1707/82	Deska pro připojení 1707 v systému 1082
1707/90	Deska pro upevnění videotelefonu 1707, koax. kabel
1707/95	Deska pro připojení 1707 v systému 1039
1707/50	Souprava pro stolní provedení 1707
1707/60	Instalační krabice pro zapařšenou montáž pro videotelefon 1707

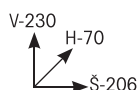
## VIDEOTELEFON 1715





 1715/1 4,5" č/b videotelefon, tlačítko pro odemýkání, 2 servisní tl., (bílý)

### PŘÍSLUŠENSTVÍ

1705/82	Deska pro upevnění 1715 v systému 1082
1705/90	Deska pro upevnění 1715, koax. kabel
1705/954	Deska pro upevnění 1715 v systému 1074
1705/955	Deska pro upevnění 1715, 5 vodičů
1715/50	Souprava pro stolní provedení 1715/1

## VIDEOTELEFON 1716

 1716/1 4,3" barevný TFT HANDS-FREE videotelefon do systému 1083, OSD menu (černá)

 1716/2 4,3" barevný TFT HANDS-FREE videotelefon do systému 1083, OSD menu (bílá)

### PŘÍSLUŠENSTVÍ

1716/60	Instalační krabice s rámečkem pro videotelefon 1716
1716/50	Souprava pro stolní provedení 1716

## VIDEOTELEFON 1717

 1717/1 7" LCD barevný HANDS-FREE videotelefon do systému 1039, dotykový displej, bílý, do systému 1039



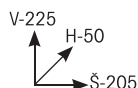

1717/1

## VIDEOTELEFON 1740



1740/1 4,5" č/b videotelefon, tlačítko pro odemýkání, 3 servisní tl., (bílý)

 1740/40 4" barevný LCD videotelefon, tlačítko pro odemýkání, 3 servisní tl., (bílý)

 1740/41 4" barevný LCD videotelefon, tlačítko pro odemýkání, 3 servisní tl., (černý)

 1740/42 4" barevný LCD videotelefon, tlačítko pro odemýkání, 3 servisní tl., (barva titan)



1740/1

1740/40



1740/41

1740/42

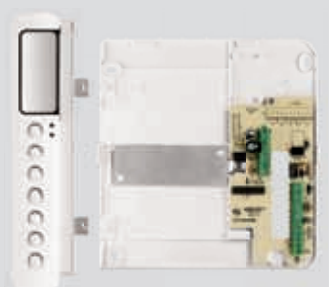

1740/86



1740/92

### PŘÍSLUŠENSTVÍ

- 1740/90 Deska pro upevnění videotelefonu 1740, koax. kabel
- 1740/95 Deska pro upevnění videotelefonu 1740 v systému 1039
- 1740/954 Deska pro upevnění videotelefonu 1740 v systému 1074
- 1740/955 Deska pro upevnění videotelefonu 1740, 5 vodičů
- 1740/83 Deska pro upevnění videotelefonu 1740 v systému 1083
- 1740/86 Deska pro upevnění videotelefonu 1740, 6 servisních tl., 1 vypínač a 2 LED, koax. kabel
- 1740/92 Souprava pro stolní provedení 1740

### PŘÍSLUŠENSTVÍ SYSTÉMŮ DOMOVNÍCH VIDEOTELEFONŮ

- 789/2 Přídavný zdroj pro 1 videotelefon, 230V, 28VA, 7 DIN modulů
- 789/3 Přídavný zdroj pro 2 videotelefony, 230V, 38VA, 7 DIN modulů
- 789/51 Zařízení pro interkomovou funkci videotelefonů, 1 DIN modul
- 789/5B Zdroj pro domovní videotelefony, 230V, 38VA, 10 DIN modulů
- 1794/4A Videodistributor se 4 výstupy, koax. kabel
- 955/40 Videodistributor se 4 výstupy, 5 vodičů
- 788/51 Relé pro přepínání 2 tl. panelů, 6 DIN modulů
- 788/52 Relé pro zesílení vyzváněcího tónu, 12Vstř., 3 DIN moduly
- 788/54 Relé pro přepínání až 4 tl. panelů videotelefonního systému, 12 DIN modulů

## VIDEOSOUPRAVY ANALOGOVÉ

- 952/21 2-vodičová souprava č/b videotelefonu 1702 pro 1 účastníka,  
panel ANTIVANDAL 1129 METAL
-  952/51 2-vodičová souprava barevného videotelefonu 1702  
pro 1 účastníka, panel ANTIVANDAL 1129 METAL
- 1715/621 Koax. souprava č/b videotelefonu 1715 pro 1 účastníka,  
panel 1145
- 1715/622 Koax. souprava č/b videotelefonu 1715 pro 2 účastníky,  
panel 1145
- 1715/601 5-vodičová souprava č/b videotelefonu 1715 pro 1 účastníka,  
panel 1145
- 1715/602 5-vodičová souprava č/b videotelefonu 1715 pro 2 účastníky,  
panel 1145

952/21 (952/51)

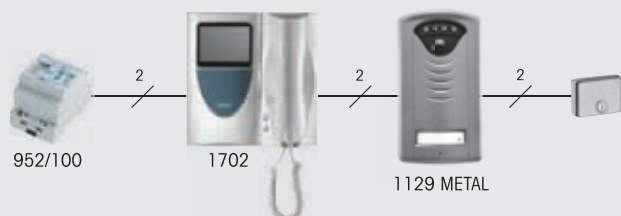



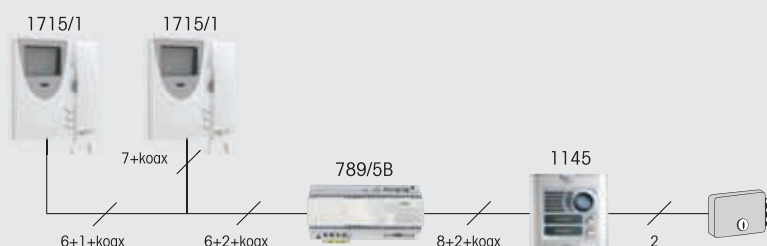



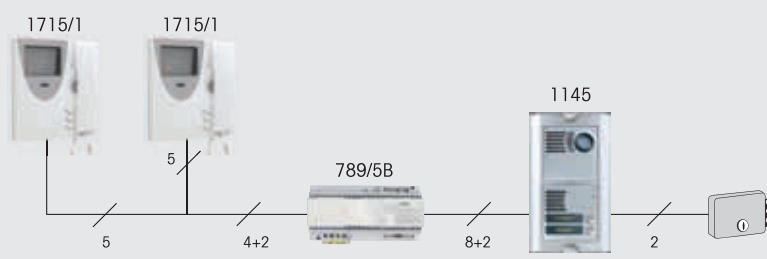

1715/622



1715/602



## VIDEOSOUPRAVY DIGITÁLNÍ

1782/621	Digitální č/b souprava videotelefonu 1715 pro 1 účastníka, panel 1145, 2 vodiče
1782/622	Digitální č/b souprava videotelefonu 1715 pro 2 účastníky, panel 1145, 2 vodiče
1783/601	Digitální č/b souprava videotelefonu 1740 pro 1 účastníka, panel 1145, 2 vodiče
1783/602	Digitální č/b souprava videotelefonu 1740 pro 2 účastníky, panel 1145, 2 vodiče
 1782/531	Digitální barevná souprava videotelefonu 1703 pro 1 účastníka, panel 1145, 2 vodiče
 1782/532	Digitální barevná souprava videotelefonu 1703 pro 2 účastníky, panel 1145, 2 vodiče
 1782/631	Digitální barevná souprava videotelefonu 1707 HANDS-FREE pro 1 účastníka, panel 1145, 2 vodiče
 1782/632	Digitální barevná souprava videotelefonu 1707 HANDS-FREE pro 2 účastníky, panel 1145, 2 vodiče
 1782/515	Digitální barevná souprava videotelefonu 1703 HANDS-FREE pro 1 účastníka, panel ANTIVANDAL 1129 METAL, 2 vodiče
 1782/516	Digitální barevná souprava videotelefonu 1706 HANDS-FREE pro 1 účastníka, panel 1145, 2 vodiče, záznam videosekvencí
 1783/621	Digitální barevná souprava videotelefonu 1740/40 pro 1 účastníka, panel 1145, 2 vodiče
 1783/622	Digitální barevná souprava videotelefonu 1740/40 pro 2 účastníky, panel 1145, 2 vodiče

Systém 1782/516

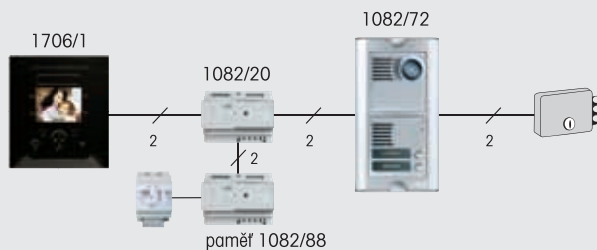

Kit 1782 a 1783

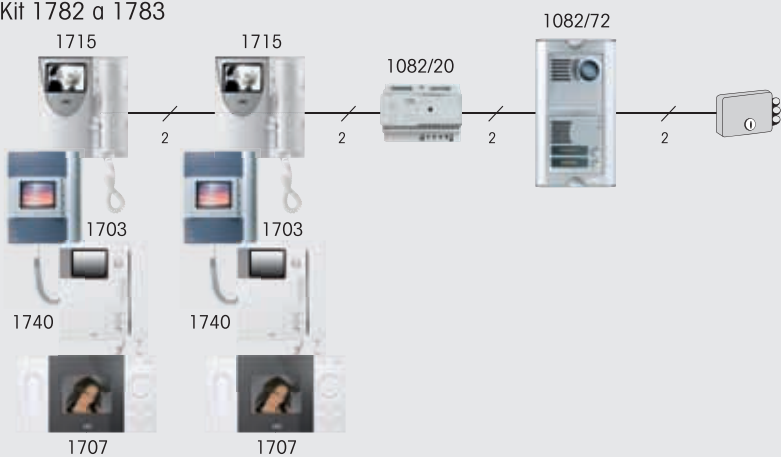

Komunikace s tlačítkovým panelem.  
Rozvod koaxiálním kabelem.

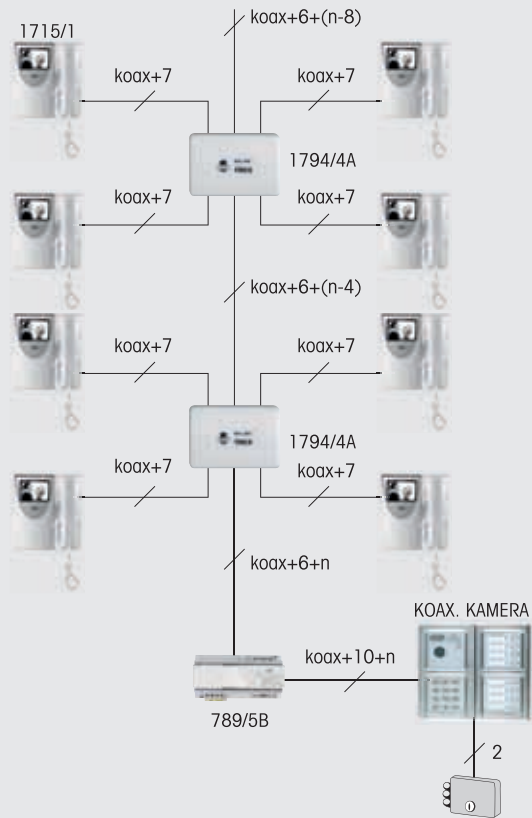

Komunikace s tlačítkovým panelem  
a interkomová funkce.  
Rozvod koaxiálním kabelem.

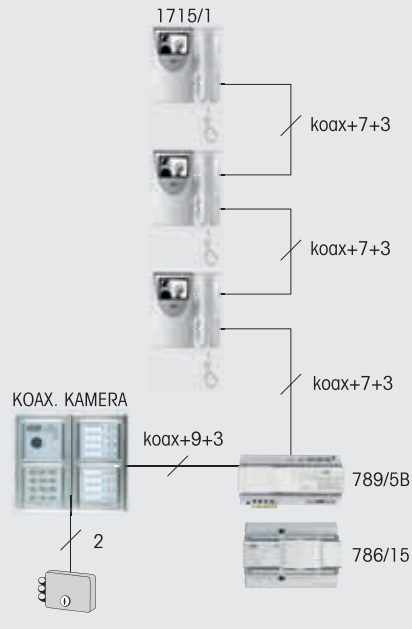

Kombinace s telefony a přepínání 2 tlačítkových panelů.  
Rozvod koaxiálním kabelem.

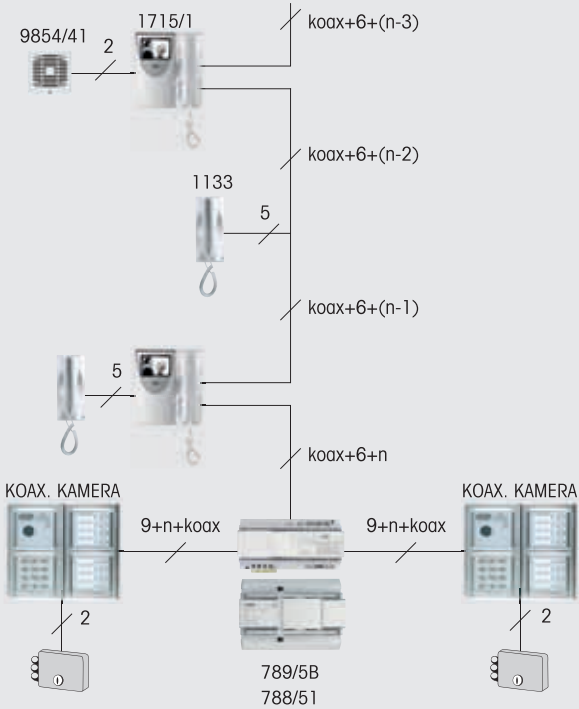

Komunikace s tlačítkovým panelem.  
Rozvod bez koaxiálního kabelu.

Poznámka: v systému bez koaxiálního kabelu nelze realizovat funkci interkomu

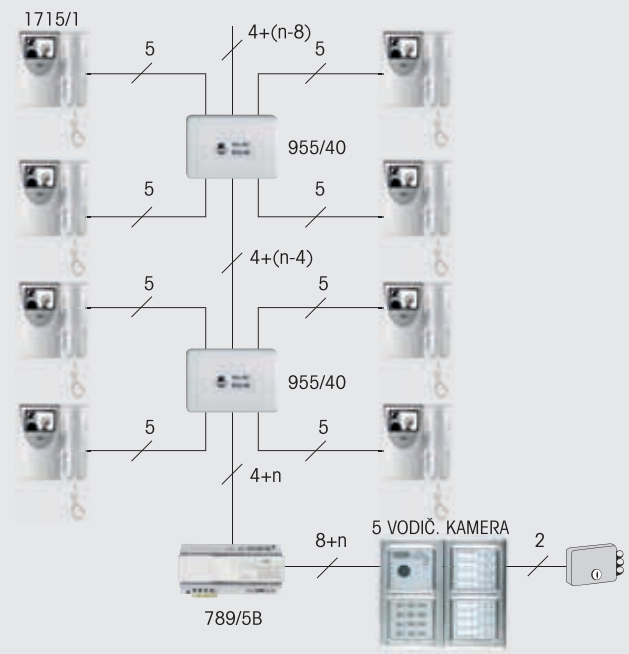

# SYSTÉMY DOMOVNÍCH TELEFONŮ A VIDEOTELEFONŮ

## NÁVOD K POUŽÍVÁNÍ A OBSLUZE

Systémy domovních telefonů a videotelefonů URMET DOMUS zvyšují bezpečnost při kontrole vstupu do rodinných a bytových domů, kanceláří, provozních a administrativních budov. Základními uživatelskými částmi systémů jsou vnitřní stanice (telefony a videotelefony) a tlačítkové panely umístěné na vstupu do objektu nebo u vnitřních dveří.

Instalaci zařízení provádějte podle schémat dodávaných výrobcem a v systémech používejte výrobky URMET DOMUS. U výrobků, které při instalaci vyžadují počáteční nastavení, je tento obecný návod k použití doplněn podrobným technickým popisem dodávaným s výrobkem.

## FUNKCE A VLASTNOSTI ZAŘÍZENÍ

### Domovní telefony umožňují:

- elektronické vyzvánění (vločkou ve sluchátku)
- přijmout hovor od tlačítkového panelu
- pomocí tlačítka na telefonu ovládat elektrický zámek vstupních dveří
- realizovat funkci interkomu
- realizovat funkci diskretní konverzace.

### Domovní videotelefony umožňují:

- elektronické vyzvánění
- přijmout hovor od tlačítkového panelu
- vizuální kontrolu přichozího (i bez přijmutí hovoru)
- pomocí tlačítka na videotelefonu ovládat elektrický zámek vstupních dveří
- realizovat různé funkce pomocí dvojice standardně instalovaných tlačítek
- realizovat funkci interkomu
- realizovat funkci diskretní konverzace
- záznam videosekvencí z kamery pomocí přidavné paměti.

### Tlačítkové panely umožňují:

- vyslat na vnitřní stanici vyzváněcí signál pro ohlášení příchodu
- pomocí hlasové jednotky realizovat hovor s vnitřní stanicí
- instalaci kamery pro snímání přichozího
- instalaci příslušenství pro přímé ovládání elektrického zámku vstupních dveří (snímače klíčů nebo kódové klávesnice)
- realizovat tlačítkový panel se zvýšenou mechanickou odolností (provedení antivandal)
- montáž pod omítku (lze doplnit krytem proti dešti) i na povrch.

## OBSLUHA ZAŘÍZENÍ

Volbu vnitřní stanice provede přichozí tlačítkem s jmenovkou nebo zadáním číselného kódu. Po identifikaci přichozího lze tlačítkem na přístroji uvolnit elektrický zámek vstupních dveří. Uvedený způsob obsluhy platí i u systémů s více vstupy (je zajištěno, že je uvolněn zámek pouze těch vstupních dveří, od kterých byl vyslán vyzváněcí signál). V systémech domovních telefonů a videotelefonů lze realizovat další funkce – funkci interkomu či funkci diskretní konverzace.

Funkce interkomu umožňuje vzájemnou komunikaci mezi vnitřními stanicemi. Vyzváněcí signál pro ohlášení hovoru se na volanou stanicí vyše stisknutím příslušného tlačítka na přístroji volajícího. Volaný účastník přijme hovor zdvihnutím sluchátka a zavěšením sluchátka je hovor ukončen. Zdroj s vestavěným relé zajišťuje, že se vnitřní hovor nepřenáší do hlasové jednotky tlačítkového panelu.

Funkce diskretní konverzace zajišťuje, že hovor mezi tlačítkovým panelem a volanou stanicí nelze, při náhodném zdvihnutí sluchátka, sledovat na jiné vnitřní stanici.



URMET DOMUS S.p.A. navrhuje, vyvíjí a vyrábí své výrobky podle standardů UNI EN ISO 9001:2000. Tento prestižní mezinárodní certifikát potvrzuje, že URMET DOMUS S.p.A. je vedoucí společností mezi výrobci zařízení pro domovní komunikaci a že poskytuje veškeré záruky kvality a servisu. Veškerý sortiment je chráněn ochrannými známkami registrovanými společností URMET DOMUS S.p.A.

